

studio XPS™

VODIČ ZA PRIPREMU

DELL™



YOURS IS HERE

studio_{XPS}[™]

VODIČ ZA PRIPREMU

Model PP17S

Napomene, obavijesti i upozorenja

-  **NAPOMENA:** NAPOMENA ukazuje na važne informacije koje vam pomažu za bolji rad vašeg računala.
-  **OBAVIJEST:** OBAVIJESTI ukazuju ili na potencijalna oštećenja hardvera ili na gubitak podataka te vam objašnjavaju kako izbjeći problem.
-  **OPREZ:** OPREZ označava moguću opasnost od kvarova, fizičkih ozljeda ili smrtnih slučajeva.

Podaci u ovom dokumentu podliježu promjenama bez najave.

© 2008-2009 Dell Inc. Sva prava su zadržana.

Bilo kakva reprodukcija ovog materijala bez pismenog dopuštenja Dell Inc. je strogo zabranjena.

Trgovački znakovi koji se koriste u ovom tekstu: *Dell*, *DELL* logotip, *XPS*, i *DellConnect* su trgovački znakovi Dell Inc.; *Intel* je registrirani trgovački znak i *Core* je trgovački znak Intel Corporation u Sjedinjenim Državama i u drugim državama; *Microsoft*, *Windows*, *Windows Vista* i *logo Windows Vista start gumba* su ili trgovački znakovi ili registrirani trgovački znakovi Microsoft Corporation u Sjedinjenim Državama i/ili drugim državama.; *Blu-ray Disc* je trgovački znak Blu-ray Disc Association; *Bluetooth* je registrirani trgovački znak u vlasništvu Bluetooth SIG, Inc. i Dell ga koristi u okviru licence.

U dokumentu se možda koriste i drugi trgovački znakovi i zaštićeni nazivi koji označavaju ili entitete koji su vlasnici tih znakova ili njihove proizvode. Dell Inc. odriče se bilo kakvih vlasničkih interesa za navedene trgovačke znakove i zaštićene nazive, osim vlastitih.

Sadržaj

Priprema vašeg laptopa	
Studio XPS™	5
Prije pripremite svog računala	5
Priklučivanje AC adaptera	6
Provjera bežične vezel	7
Priključite mrežni kabel (izbor)	8
Pritisnite gumb za uključivanje	9
Pripremite Windows Vista®	10
Povezivanje s Internetom (izbor)	10
Priprema 5.1 audio veze	12
Uklanjanje i vraćanje baterije	13
Korištenje vašega Studio XPS™	14
Status lampice uređaja	14
Funkcije na desnoj strani	16
Funkcije na lijevoj strani	20
Funkcije zaslona	22
Kontrole za medije, bežičnu komunikaciju i napajanje	23
Funkcije baze računala i tipkovnice	24
Značajka izbornoga grafičkog procesora	26
Softverske funkcije	26
Otklanjanje problema	29
Problemi s mrežom	29
Problemi s napajanjem	30
Problemi s memorijom	31
Smrzavanja i problemi sa softverom	31
Upotreba alata za podršku	33
Dellovo središte za podršku	33
Poruke sustava	34
Rješavanje problema s hardverom	36
Dell dijagnostika	36

Mogućnosti za obnavljanje sustava . . . 38

System Restore (Obnavljanje sustava) . . . 38

Dell obnova tvorničke slike 40

Reinstalacija operativnog sustava 41

Dobivanje pomoći (Help) 44

Tehnička podrška i pomoć za korisnike . . . 45

DellConnect™ 45

Online usluge 45

AutoTech usluga 46

Podaci o proizvodu 47

Vraćanje predmeta na popravak u
okviru jamstva ili uz naplatu 47

Prije nego nazovete 48

Kontaktiranje Della 49

**Saznajte više o podacima i
resursima 51**

Osnovni podaci 54

Kazalo 64

Priprema vašeg laptopa Studio XPS™

U ovom odjeljku nalaze se podaci koji će vam pomoći da pripremite svoj Studio XPS 1340 i priključite periferne uređaje.

Prije pripremite svog računala

Prilikom postavljanja vašeg računala, pobrinite se da je pristup do izvora napajanja jednostavan i brz, da ima dovoljno ventilacije i da je površina na koje stavljate računalo ravna.

Ograničavanje strujanja oko vašeg računala može dovesti do njegova pregrijavanja. Kako biste spriječili pregrijavanje, pobrinite se da oko računala ostavite barem 10,2 cm (4 in) prostora na stražnjoj strani i najmanje 5,1 cm (2 in) sa svih drugih strana. Vaše računalo nikada ne smještajte u zatvoreni prostor, poput ormara ili ladice, kada je računalo upaljeno.

- ➡ **OBAVIJEST:** Postavljanjem ili gomilanjem teških ili oštih predmeta na računalo možete dovesti do trajnog oštećenja računala.



Priključivanje AC adaptera

Spojite AC adapter na računalo i zatim ga uključite u zidnu utičnicu ili prenaponski zaštitnik.



OPREZ: AC adapter radi sa svim električnim utičicama širom svijeta. Međutim, utičnicama za napajanje i razvodnici za napajanje razlikuju se među zemljama. Korištenje nekompatibilnoga kabela ili neispravno priključenoga kabela na električni razvodnik može izazvati požar ili oštećenje opreme.



Provjera bežične veze

Za uključivanje bežične veze, dok je računalo upaljeno, nježno pritisnite gumb bežične mreže na središnjem poklopcu gumba i otpustite ga.

Taj gumb vam omogućava brzo isključivanje svih vaših bežičnih uređaja (Bluetooth®, WiFi i WWAN), primjerice kad se to od vas zatraži za vrijeme leta zrakoplovom. Jedan lagani pritisak tog gumba isključuje sve bežične uređaje. Ponovni lagani pritisak na taj gumb vraća vaše bežične uređaje u njihove prijašnja stanja, prije isključivanja.



Priključite mrežni kabel (izbor)

Za upotrebu priključka za žičnu mrežu, utaknite mrežni kabel.



Pritisnite gumb za uključivanje



Pripremite Windows Vista®

Na vašem računalu već konfiguriran sustav Windows Vista. Za pripremu operativnog sustava Windows Vista prvi put, slijedite upute na ekranu. Ovi koraci su obvezni i njihovo dovršenje može potrajati do 15 minuta. Ovi ekranski prikazi će vas voditi kroz nekoliko postupaka, uključujući i prihvaćanje licencnih sporazuma, podešavanje postavki i priprema internetske veze.

- ➔ **OBAVIJEST:** Nemojte prekidati proces pripreme operativnog sustava. Ako to učinite, računalo bi moglo postati neupotrebljivo.

Povezivanje s Internetom (izbor)

- ✎ **NAPOMENA:** Davatelji-Internetskih usluga (ISP) i ISP ponude se razlikuju od države do države.

Za Povezivanje s internetom, potrebna vam je mrežna veza ili vanjski modem i ISP.

- ✎ **NAPOMENA:** Ako vanjski USB modem nije dio vaše originalne narudžbe, možete ga kupiti na Dellovoj web stranici na www.dell.com.

Priprema žičane veze s internetom

Ako se koristite telefonskom vezom, priključite telefonsku liniju na vanjski USB modem (dodatak) i na zidnu telefonsku utičnicu kako biste uspostavili internetsku vezu. Ako koristite DSL ili kablovsku/vezu preko satelitskog modema, kontaktirajte vašega ISP ili davatelja usluge mobilne telefonije radi uputa o pripremi veze i pogledajte "Pripremanje vaše internetske veze" na stranici 11.

Priprema bežične veze

Pogledajte dokumentaciju vašeg usmjerivača radi više pojedinosti o tome kako se priprema i koristi vaša bežična mreža.

Prije nego budete mogli koristiti bežičnu internetsku vezu, morate se povezati sa svojim bežičnim usmjerivačem.

Radi uspostavljanja veze putem vašega bežičnog usmjerivača:

1. Spremite i zatvorite otvorene datoteke i izađite iz otvorenih programa.
2. Kliknite **Start**  → **Poveži se na**.
3. Za dovršetak postavljanja pratite upute na zaslonu.

Postavljanje internetske veze

Za podešavanje internetske veze putem dostupnog ISP prečaca na radnoj površini:

1. Spremite i zatvorite otvorene datoteke i izađite iz otvorenih programa.
2. Dvaput pritisnite ISP ikonu na Microsoft® Windows® radnoj površini.

3. Za dovršetak postavljanja pratite upute na zaslonu.

Ako se na vašoj radnoj površini nije pojavila ikona ISP ili ako želite podesiti internetsku vezu preko drugoga ISP-a, provedite korake u ovom odjeljku.



NAPOMENA: Ako se ne možete priključiti na Internet, a ranije ste to mogli, možda usluge dobavljača internetskih usluga trenutno nisu dostupne. Obratite se davatelju internetskih usluga i provjerite status usluge ili se pokušajte ponovo priključiti kasnije.



NAPOMENA: Pripremite podatke o davatelju internetskih usluga. Ako nemate ISP, priključite se na **čarobnjak Connect to the Internet** (Povezivanje s internetom) vezu i on će vam pronaći jednoga.

1. Spremite i zatvorite otvorene datoteke i izađite iz otvorenih programa.
2. Kliknite **Start**  → **Upravljačka ploča**.

3. Pod **Network and Internet** (Mreža i Internet) pritisnite **Connect to the Internet** (Povezivanje s Internetom).
Otvora se prozor **Connect to the Internet** (Povezivanje s internetom).
 4. Izaberite **Broadband (PPPoE)** (Širokopoljaska veza) ili **Dial-up** (Telefonska veza) u ovisnosti kako se želite povezati s internetom:
 - a. Izaberite **Broadband** (Širokopoljasko) ako koristite DSL, satelitski modem, kablovski TV modem ili vezu putem bežične tehnologije.
 - b. Izaberite **Dial-up** (Telefonska veza) ako želite koristiti dodatni USB modem za telefonsku vezu ili ISDN.
-  **NAPOMENA:** Ako ne znate koju vrstu veze trebate odabrati, obratite se svom dobavljaču internetskih usluga.
5. Slijedite upute na zaslonu i koristite podatke o podešavanju koje vam je dao davatelj internetskih usluga kako biste završili s podešavanjem.

Priprema 5.1 audio veze

Za pripremu 5.1 audio veza:

Kliknite **Start**  → **Control Panel** (Upravljačka ploča) → **Additional Options** (Dodatne mogućnosti). Pokrenite **IDT Audio Control Panel** (Audio upravljačka ploča). Na kartici **Jacks** (Utičnice), nalaze se tri ikone priključaka. Slijedite upute kako biste završili pripremu.

1. Kliknite ikonu mikrofona, izaberite **uređaj: Stražnji zvučnici** i utaknite kabel stražnjeg zvučnika u audio ulaz/mikrofon priključak.
2. Kliknite srednju ikonu za mikrofon i izaberite **Device (Uređaj): Srednji/LFE zvučnik** i utaknite kabel srednjega/bas zvučnika u srednji priključak za audio izlaz/slušalice.
3. Pritisnite ikonu slušalice, odaberite **Device (Uređaj): Front Speaker** (Prednji zvučnik), i utaknite kabel vašeg prednjeg zvučnika u desni priključak za audio izlaz/slušalice.

Uklanjanje i vraćanje baterije

⚠ OPREZ: Korištenje nekompatibilne baterije može povećati rizik od požara ili eksplozije. Ovo računalo smije koristiti samo baterije koje su kupljene u Dellu. Nemojte koristiti baterije drugih računala.

⚠ OPREZ: Prije vađenja baterije, isključite računalo i izvadite vanjske kablove (uključujući i kabel adaptera za napajanje).

Za uklanjanje baterije:

1. Isključite računalo i preokrenite ga.
2. Pomaknite kvačicu za otpuštanje baterije u otključani položaj.
3. Izvucite bateriju.

Pri zamjeni baterije, pomaknite bateriju u ležište tako da klikne na svom mjestu.

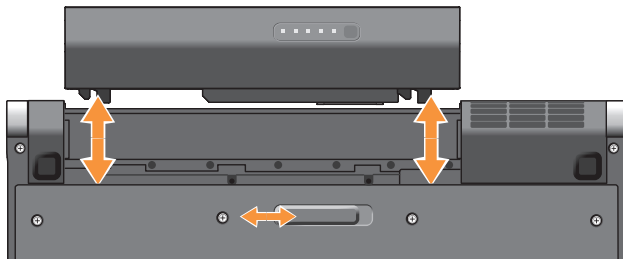



Korištenje vašega Studio XPS™

Vaše računalo ima nekoliko indikatora, kontrola, gumba i značajki koje osiguravaju informacije na prvi pogled, te kratice za uobičajene zadatke koje štede vrijeme.

Status lampice uređaja



- 1  **Svjetlo aktivnosti tvrdog diska** – Uključuje se kad računalo očitava ili upisuje podatke na tvrdi disk. Trepćuće svjetlo ukazuje na aktivnost tvrdog diska.

 **OBAVIJEST:** Kako ne bi došlo do gubitka podataka, nikad ne isključujte računalo dok svjetlo aktivnosti tvrdog diska trepće.

- 2  **Svjetlo stanja Bluetooth® (dodatak)** – Uključuje se kad je omogućena kartica s Bluetooth bežičnom tehnologijom.

 **NAPOMENA:** Kartica s Bluetooth bežičnom tehnologijom je dodatna značajka.

Možete isključiti Bluetooth bežičnu funkciju ili laganim pritiskom na gumb bežičnih uređaja  ili desnim pritiskom miša na Bluetooth ikonu u obavijesnoj traci vaše programske trake i pritiskom na **Disable Bluetooth radio** (Onemogućiti Bluetooth uređaj).

- 3  **Svjetlo stanja WiFi statusno** – Uključuje se kad je omogućena bežična mreža.

Gumb za bežične uređaje koristite za brzo isključivanje ili uključivanje bežične komunikacije.

- 4  **Svjetlo stanja WWAN** – Uključuje se kad je omogućena bežična mreža.

Funkcije na desnoj strani

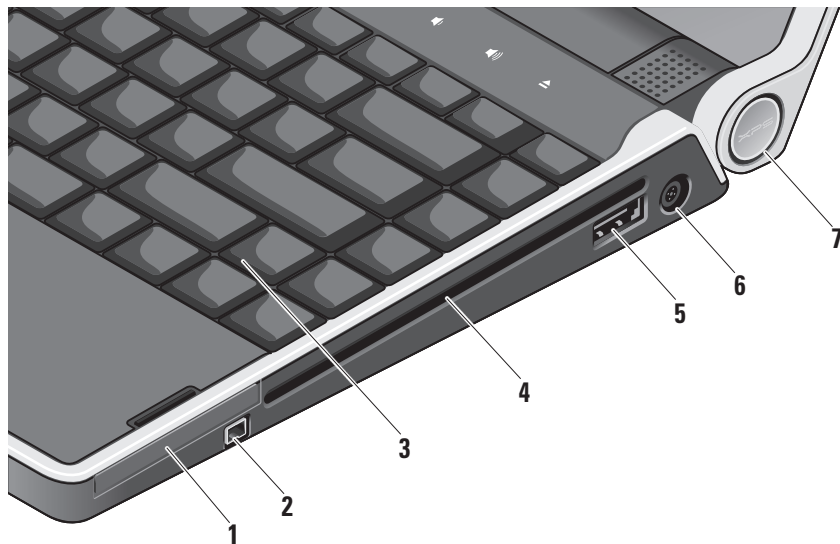



- 1 **EC** **Utor za ExpressCard** – Podržava jednu ExpressCard karticu.
- 2 **1394** **Priključak za IEEE 1394** – Povezuje multimedijske uređaje velike brzine kao što su digitalne video kamere.d.
- 3 **Pozadinsko osvjetljenje tipkovnice** – Omogućava vidljivost u tamnim okruženjima osvjetljavanjem znakova na svim tipkama. Više pojedinosti potražite u *Dellovom tehnološkom vodiču*.

- 4 **Optički pogon** – Može reproducirati, čitati ili zapisivati na CD-ove i DVD-ove standardne veličine i oblika (12 cm). Pripazite da strana s natpisima bude okrenuta prema gore.

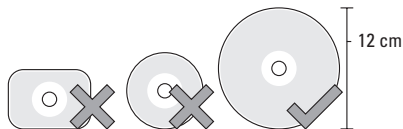
➡ OBAVIJEST: Nemojte koristiti diskove nestandardne veličine ili nestandardnog oblika (uključujući i mini CD i mini DVD diskove) jer ćete tako oštetiti svoj pogon.



- 5  **eSATA/USB mješoviti priključak s PowerShare** – Spaja s eSATA kompatibilne uređaje za pohranu (poput vanjskih tvrdih diskova ili optičkih pogona) ili USB uređaje (poput miša, tipkovnice, pisača, vanjskog pogona ili MP3 playera). Taj se priključak također može koristiti za punjenje USB uređaja kada je računalo isključeno ili u stanju spavanja. Ova funkcija možda neće raditi s određenim vanjskim uređajima kada je računalo isključeno ili u stanju spavanja, čak i ako odgovaraju USB specifikaciji. U takvim slučajevima, uključite računalo za punjenje uređaja.

 **NAPOMENA:** Ako se računalo isključi ili se prebaci u stanje spavanja za vrijeme punjenja USB uređaja, odvojite USB uređaj i ponovno ga uključite za nastavak punjenja uređaja.

 **NAPOMENA:** USB PowerShare se automatski isključuje kada razina baterije padne ispod 10%.

- 6  **AC adaptera** – Spaja AC adapter koja napaja računalo i puni bateriju.
- 7 **Svjetlo napajanja** – Svijetli kad je računalo upaljeno. Različita svjetla ukazuju sljedeće:

Na baterijskom napajanju:

- Trajno bijelo – računalo radi na bateriju
- Trajno žuto – baterija je prazna
- Trepćuće žuto – baterija je kritično prazna
- Trepćuće bijelo – računalo je u stanju mirovanja

Na AC adapteru:

- Trajno bijelo – računalo je uključeno i baterija je napunjena
- Trepćuće bijelo – računalo je u stanju čekanja

Korištenje pogona optičkog diska

- ➔ **OBAVIJEST:** Nemojte koristiti diskove nestandardne veličine ili nestandardnog oblika (uključujući i mini CD i mini DVD diskove) jer ćete tako oštetiti svoj pogon.

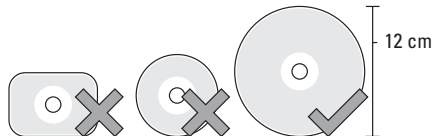

- ✍ **NAPOMENA:** Prilikom reprodukcije CD-a ili DVD-a ne pomičite računalo.

Stavite disk na sredinu ladicice diska, s natpisima okrenutima prema gore i blago potisnite ladicu prema unutra. Pogon će automatski uvući disk i započeti njegovo očitavanje.



Za izbacivanje diska iz pogona, nježno pritisnite gumb za izbacivanje . Gumb će na nekoliko sekundi treptati za potvrdu prije izbacivanja diska.

Funkcije na lijevoj strani

 **NAPOMENA:** Nemojte priključivati uređaje na DisplayPort konektor i na HDMI konektor istodobno.

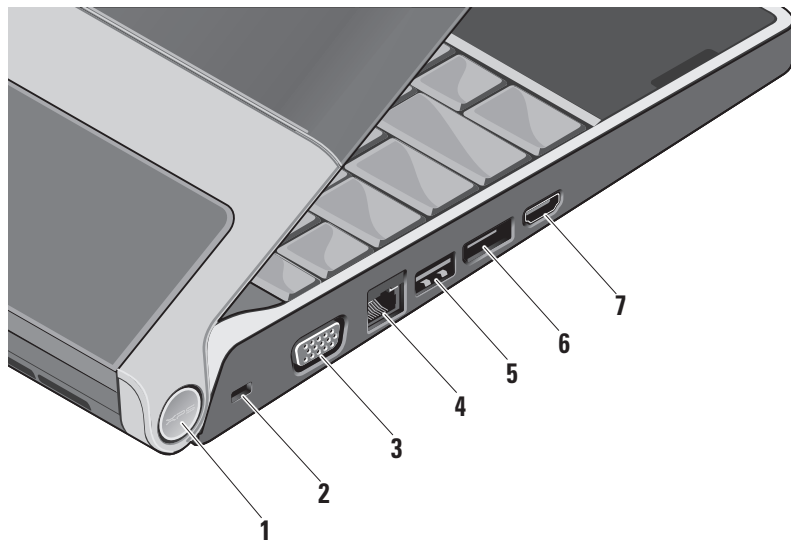

- 1 Svjetlo napajanja** – Svijetli kad je računalo uključeno. Različita svjetla ukazuju sljedeće:

Na baterijskom napajanju:

- Trajno bijelo – računalo radi na baterijskom napajanju
- Trajno žuto – baterija je prazna
- Trepćuće žuto – baterija je kritično niska
- Trepćuće bijelo – računalo je u stanju mirovanja

Na AC adapteru:

- Trajno bijelo – računalo je uključeno i baterija je napunjena
- Trepćuće bijelo – računalo je u stanju čekanja

- 2 Utor za sigurnosni kabel** – Omogućava vam da na računalo priključite komercijalno dostupnu protuprovalnu zaštitu.

 **NAPOMENA:** Prije no što kupite protuprovalnu zaštitu, provjerite hoće li raditi uz dostupan utor za sigurnosni kabel.

- 3  VGA priključak** – Priključivanje video signala na monitor ili projektor.

- 4  Mrežni peiključak** – Priključuje vaše računalo na mrežu ili širokopojasni uređaj ako koristite signal žične mreže.

- 5  USB priključak** – Priključuje USB uređaje kao što je miš, tipkovnica, pisač, vanjski pogon ili MP3 player.

- 6  DisplayPort priključak** – Standardni priključak za digitalno sučelje koje podržava vanjski DisplayPort monitor.

- 7  HDMI priključak** – Priključuje na TV i zvučni 5.1 kanalni i video signal.

Ovaj se priključak ne može koristiti kao priključak port za HDMI.

 **NAPOMENA:** Kad se koristi s monitorom, očitava se samo video signal.

Funkcije zaslona

Ploča zaslona sadrži kameru i prateći dvokanalni mikروفon.

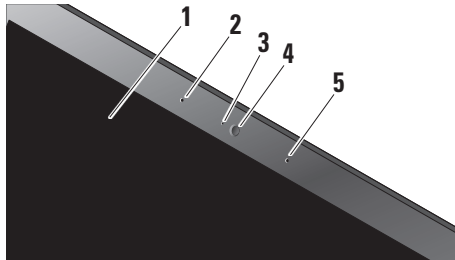











- 1 Zaslona** – Vaš zaslon može se razlikovati na temelju izbora koji ste učinili pri kupnji računala. Više pojedinosti o zaslonima potražite u *Dell Technology Guide* (Dellov tehnološki vodič).
- 2 Lijevi mikروفon** – U kombinaciji s desnim mikروفonom osigurava zvuk visoke kvalitete za video konferencije i snimanje glasa.

- 3 Indikator aktivnosti kamere** – Svijetli kad se kamera uključi ili isključi.
- 4 Kamera** – Ugrađena kamera za video snimke, konferencije i razgovore. Kamera koristi napredni softver prepoznavanja lica kako bi zadržao sigurnost vašeg računala. Ovaj softver će se upoznati s vašim licem i prepoznat će ga svaki put kad se prijavite na računalo smanjujući tako potrebu za ručnim prijavljivanjem putem lozinke. Za više pojedinosti, pritisnite **Start**  **→ Programi → FastAccess Facial Recognition**.
- 5 Desni mikروفon** – U kombinaciji s lijevim mikروفonom osigurava zvuk visoke kvalitete za video konferencije i snimanje glasa.

Kontrole za medije, bežičnu komunikaciju i napajanje

Za korištenje kontrola za medije, bežičnu komunikaciju i napajanje, blag pritisnite ikonu i zatim je otpustite. Ikona kontrole će svijetliti 2 sekunde kako bi potvrdila vaš izbor i zatim će iščeznuti



- | | | | |
|---|--|---|---|
|  | Uključivanje napajanja ili pokretanje računala iz stanja mirovanja |  | Reprodukcija sljedećeg zapisa ili poglavlja |
|  | Uključivanje/Isključivanje bežične komunikacije |  | Utišavanje glasnoće |
|  | Reprodukcija prethodnog zapisa ili poglavlja |  | Smanjivanje glasnoće zvuka |
|  | Zaustavljanje |  | Povećavanje glasnoće zvuka |
|  | Reprodukcija ili pauza |  | Vađenje diska iz ladice |

Funkcije baze računala i tipkovnice

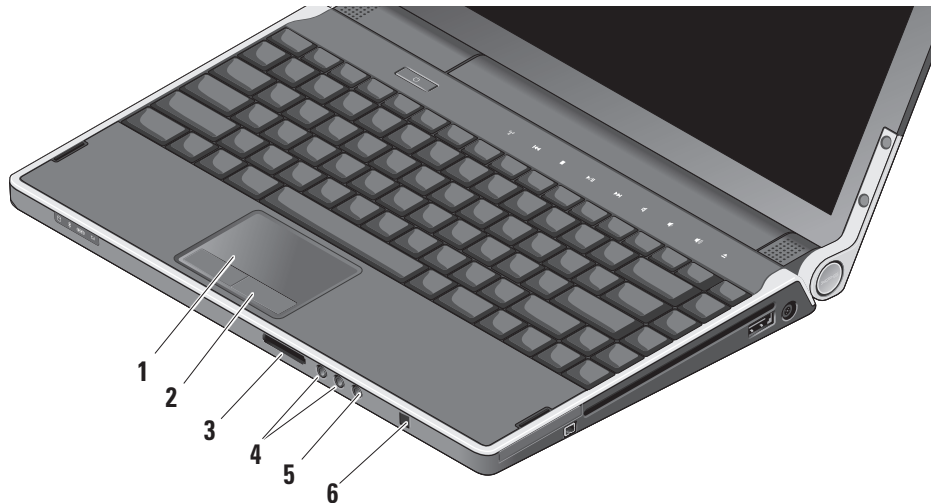

1 Touch pad – Osigurava funkcionalnost miša za pomicanje kursora, odvlačenje i premještanje izabranih stavki i lijevi klik kuckanjem o površinu. Osigurava kružno listanje i zumiranje.

2 Gumbi touchpada (2) – Pružaju funkciju lijevog i desnog pritiska poput miša.

SD/MMC - MS/Pro - xD

3 8-u-1 čitač medijskih kartica – Osigurava brz i prikladan način pregledavanja i dijeljenja digitalnih fotografija, glazbe, video filmova i dokumenata koji su pohranjeni na ovim digitalnim memorijskim karticama:

- Secure digital (SD) memorijska kartica
- Secure Digital Input Output (SDIO) kartica
- Multimedijska kartica (MMC)
- Memory Stick
- Memory Stick PRO
- xD-Picture kartica Vrlo brza-SD
- SD visoke gustoće

4  Konektori za audio izlaz / slušalice (2) – Za priključivanje jednoga ili dva para slušalica ili za slanje zvuka na aktivne zvučnike ili na zvučni sustav. Zvučni signal je jednak na oba konektora.

5  Priključak za audio ulaz / mikrofona – Povezuje s mikrofonom ili ulaznim signalom za korištenje s audio programima.

6 IC potrošača – Infracrveni senzor za korištenje dodatnog daljinskog upravljača Dell.

Postavka jačine svjetlosti pozadinskog osvjetljenja tipkovnice / touchpada – Pritisnite <Fn><→> tipke za prebacivanje između tri faze osvjetljenja (u danom redoslijedu).

Tri stanja osvjetljenja su:

- puna svjetlina tipkovnice/touchpada
- nema osvjetljenja
- pola svjetline tipkovnice/touchpada

Postavke touchpada za kružno listanje i zumiranje

Za promjenu postavki kružnog listanja i zumiranja, dvaput kliknite ikonu Dell Touchpad na desnoj strani trake sa zadacima.

U kartici za listanje možete omogućiti ili onemogućiti listanje ili kružno listanje, izabrati širinu zone listanja i brzinu listanja.

U kartici Gestures, možete omogućiti ili onemogućiti zumiranje jednim prstom (povećavanje ili smanjivanje pomicanjem prsta prema gore ili prema dolje) ili stezni zum (povećavanje ili smanjivanje međusobnim približavanjem ili razmicanjem dva prsta).

Značajka izbornoga grafičkog procesora

Vaše računalo se odlikuje revolucionarnom Hybrid SLI tehnologijom. Hybrid SLI omogućava zajednički rad glavnog procesora i grafičkog procesora radi podizanja grafičkih performansi.

Softverske funkcije

 **NAPOMENA:** Više pojedinosti o funkcijama koje su opisane u ovom odjeljk potražite u *Dell Technology Guide* (Dellov tehnološki vodič) na vašemu tvrdom disku ili na web stranici Dell podrške na adresi support.dell.com.

Produktivnost i komunikacija

Svoje računalo možete upotrijebiti za stvaranje prezentacije, brošura, čestitki, letaka i proračunskih tablica. Također možete prezentacije digitalne fotografije i slike. Provjerite u svojoj narudžbi koji ste softver kupili zajedno s računalom.

Nakon priključivanja na internet možete pristupiti web stranicama, podesiti svoje račune za e-poštu, slati i preuzimati slike i tako dalje.

Zabava i multimediji

Svoje računalo možete koristiti za praćenje video filmova, igranje igara, stvaranje vlastitih CD/DVD diskova, slušanje glazbe i internet radio stanica. Vaš optički disk može podržavati višestruke formate medija uključujući CD i DVD diskove.

Možete preuzimati ili i kopirati slike i video filmove s prijenosnih uređaja kao što su digitalni fotoaparati i mobilni telefoni. Dodatni softverski programi omogućava vam da organizirate i

stvarate glazbene i video datoteke koje se mogu snimiti na disk, spremiti na prijenosne uređaje kao što su MP3 playeri i ručni zabavni uređaji ili neposredno izvoditi i gledati na TV prijemnicima, projektorima ili opremi za kućno kino.

Prilagođavanje radne površine

Svoju radnu površinu možete prilagoditi tako da joj promijenite izgled, razlučivost, pozadinu, čuvar ekrana i tako dalje kroz pristup do prozora **Personalize appearance and sounds** (Osobna prilagodba izgleda i zvukova).

Za pristup prozoru sa svojstvima prikaza:

1. Kliknite desnom tipkom na slobodno područje vaše radne površine.
2. Kliknite **Personalize** (Osobno prilagodi) kako bi se otvorio prozor **Personalize appearance and sounds** (Osobna prilagodba izgleda i zvuka) i kako biste se bolje upoznali s mogućnostima prilagođavanja.

Prilagođavanje vaših energetske postavke

Možete koristiti mogućnost u vašem operativnom sustavu kako biste konfigurirali postavke napajanja na vašem računalu. Microsoft® Windows Vista® osigurava tri zadane mogućnosti:

- **Balansirano** – Ova mogućnost napajanja prema potrebi nudi puna radna svojstva i štedi energiju za vrijeme dugih perioda neaktivnosti.
- **Čuvar energije** – Ova mogućnost napajanja štedi energiju u vašem računalu preko smanjivanja performansi kako bi se maksimalno povećao životni vijek računala i kroz smanjivanje količine energije koju će tijekom radnog vijeka utrošiti računalo.
- **Visoka radna svojstva** – Ova mogućnost napajanja nudi radna svojstva sustava na najvišoj razini putem prilagodbe brzine rada procesora vašoj aktivnosti i kroz maksimalno uvećanje radnih svojstava računala.

Izrada sigurnosnih kopija vaših podataka

Preporučuje se da povremeno izradite sigurnosne kopije vaših datoteka i mapa na vašem računalu. Za izradu sigurnosne kopije datoteka:

1. Kliknite **Start**  → **Control Panel** (Upravljačka ploča) → **System and Maintenance** (Sustav i održavanje) → **Welcome Center** (Centar za dobrodošlicu) → **Transfer files and settings** (Prijenos datoteka i podataka).
2. Kliknite **Izradi sigurnosnu kopiju datoteka ili Sigurnosna kopija računala**.
3. Kliknite **Continue** (Nastavak) **na vašem dijaloškom okviru User Account Control** (Upravljanje korisničkim računom) i slijedite upute čarobnjaka za izradu sigurnosnih kopija datoteka.

Otklanjanje problema

U ovom odjeljku nalaze se informacije o rješavanju problema s vašim računalom. Ako problem ne možete riješiti pomoću sljedećih smjernica, pogledajte "Upotreba alata za podršku" na stranici 33 ili Kontaktiranje Della" na stranici 49.

 **OPREZ:** Samo obučeno servisno osoblje smije skidati poklopac računala. Pogledajte *Service Manual* (Servisni priručnik) na Dellovoj stranici za podršku na web stranici support.dell.com radi naprednih uputa o servisu i rješavanju problema.

Problemi s mrežom

Bežične veze

Ako se bežična veza prekine

- Gumb bežičnih uređaja je možda nenamjerno pritisnut, te su stoga vaši bežični uređaji isključeni. Za ponovno uključivanje bežične veze, nježno pritisnite gumb za bežične veze

 na središnjem poklopcu gumba i zatim ga otpustite, dok je računalo uključeno. Svoju bežičnu vezu možete organizirati pomoću *Intel PROSet* na vašoj traci sa zadacima. Također možete koristiti *Windows Wireless Network Connections* (Bežične mrežne veze), kojima se pristupa preko upravljačke ploče kako biste organizirali bežičnu LAN.

- Smetnje mogu blokirati ili prekidati vašu bežičnu vezu. Pokušajte primaknuti svoje računalo bežičnom usmjerivaču.

Žične veze

Ako se bežična veza s mrežom izgubi

- Kabel je možda labav ili oštećen.
- Potvrdite da su oba kraja mrežnog kabla spojena. Pokušajte s drugim mrežnim kabelom ako je na raspolaganju.

Otklanjanje problema

Svjetlo integriteta mreže na mrežnom priključku vam omogućava provjeru vaše mrežne veze i daje informacije o statusu:

- Zeleno – Prisutna je dobra veza između mreže od 10 Mb/s i računala.
- Narančasto – Prisutna je dobra veza između mreže od 100 Mb/s i računala.
- Žuto – Prisutna je dobra veza između mreže od 1000 Mb/s i računala.
- Isključeno – Računalo nije detektiralo fizičku vezu s mrežom.

 **NAPOMENA:** Svjetlo integriteta veze na mrežnom priključku pruža uvid u stanje samo za žičnu vezu. Svjetlo integriteta veze ne pruža informacije o stanju bežične veze.

Problemi s napajanjem

Ako je svjetlo napajanja isključeno –

Računalo je isključeno ili ne dobija napajanje.

- Uklonite AC adapter i pokušajte pokrenuti računalo pomoću baterije.
- Uklonite bateriju i pokušajte pokrenuti računalo pomoću AC adaptera.
- Provjerite da li su oba kraja kabela AC ispravljača spojena. Pobrinite se da je svjetlo na AC adapteru uključeno. Ako svjetlo nije uključeno, pokušajte uključiti AC adapter u neku drugu električnu utičnicu.

Svjetla napajanja/baterije na šarniru ukazuju na sljedeće:

Na baterijskom napajanju:

- Trajno bijelo – računalo radi na bateriju
- Trajno žuto – baterija je gotovo prazna
- Trepćuće žuto – baterije je kritično prazna
- Trepćuće bijelo – računalo je u stanju mirovanja

Na AC adapteru:

- Trajno bijelo – računalo je uključeno i baterija se puni
- Trepćuće bijelo – računalo je u stanju čekanja

Problemi s memorijom

Ako osjetite kakve druge probleme s memorijom –

- Provjerite da li je memorijski modul kompatibilan s vašim računalom. Vaše računalo podržava memoriju DDR3. Više pojedinosti o podržanoj vrsti memorije u vašem računalu potražite u “Osnovni podaci” na stranici 54.
- Pokrenite Dell Diagnostics (Pogledajte “Dell dijagnostika” na stranici 36).
- Ponovno namjestite sve memorijske module na svom mjestu (pogledajte *Service Manual* (Servisni priručnik) na web stranici za Dell podršku na adresi **support.dell.com**) kako biste bili sigurni da vaše računalo uspješno komunicira s memorijom.

Smrzavanja i problemi sa softverom

Ako program prestane s radom – Okončajte rad programa:

1. Pritisnite istodobno <Ctrl><Shift><Esc>.
2. Pritisnite karticu **Applications** (Programi).
3. Izaberite program koji više ne reagira.
4. Pritisnite **End Task** (Završi zadatak).

Ako računalo prestane reagirati –

- ➡ **OBAVIJEST:** Postoji mogućnost da izgubite podatke ako ne možete zatvoriti operativni sustav.

Isključite računalo. Ako ne ostvarite reakciju pritiskom na tipku na tipkovnici ili pomicanjem miša, pritisnite i držite gumb za napajanje dok se računalo ne isključi i zatim uključite svoje računalo.

Otklanjanje problema

Ako se pojavi ispunjeni plavi ekran – Isključite računalo. Ako ne ostvarite reakciju pritiskom na tipku na tipkovnici ili pomicanjem pokazivača miša, pritisnite i držite gumb za uključivanje/isključivanje najmanje dok se računalo ne isključi i zatim uključite svoje računalo.

Ako imate drugih problema sa softverom –

- Uvijek čuvajte sigurnosne kopije svih vaših važnih podataka.
- Koristite antivirusni program radi skeniranja vašeg računala.
- Spremite i zatvorite sve otvorene datoteke ili programe i putem izbornika **Start** .
- Provjerite u dokumentaciji softvera ili kontaktirajte proizvođača softvera radi podataka o rješavanju problema:
 - Provjerite je li program kompatibilan s operativnim sustavom instaliranim na vašem računalu.
 - Provjerite zadovoljava li vaše računalo minimalne zahtjeve hardvera potrebne za pokretanje softvera. Pogledajte dokumentaciju softvera radi podataka.
 - Provjerite je li program ispravno instaliran i konfiguriran.
 - Po potrebi deinstalirajte i zatim ponovno instalirajte program.
 - Zapišite sve poruke koje se prikazu kako biste olakšali rješavanje problema.

Upotreba alata za podršku

Dellovo središte za podršku

Dellovo središte za podršku pomoći će vam da pronađete potrebne servisne podatke, podatke o podršci i podatke vezane uz sustav. Za više informacija o usluzi Dell Support Center i dostupnim alatima za podršku pritisnite karticu **Services** na **support.dell.com**.



Kliknite ikonu  kako biste pokrenuli program. Polazna stranica osigurava poveznice za pristup:

- Samopomoć (Rješavanje problema, Sigurnost, Performanse sustava, Mreža/ Internet, Sigurnosna kopija / Oporavak i Windows Vista®)
- Upozorenja (Upozorenja tehničkoj podršci u vezi s vašim računalom)

- Pomoć iz Della (Tehnička podrška s DellConnect™ Službom za korisnike, Obuka i predavanja, How-To Help s Dell po pozivu i Online Scan pomoću PCCheckUp)
- O vašem sustavu (Dokumentacija sustava, Podaci o jamstvu, Podaci o sustavu, Nadogradnje i kategorije)

Vrh početne stranice Dell centra za podršku prikazuje broj modela vašeg računala zajedno s njegovom servisnom oznakom i kodom brze usluge.

Više pojedinosti o Dell Support Center potražite u *Dell Technology Guide* (Dellov tehnološki vodič) na vašem tvrdom disku ili na web stranici Dell podrške na adresi **support.dell.com**.

Poruke sustava

Ako vaše računalo pokaže neki problem ili grešku, može to prikazati u poruci sustava koja će vam pomoći da utvrdite uzrok i da odredite koje radnje su potrebne za rješavanje problema.

 **NAPOMENA:** Ako poruka koju ste primili nije navedena u sljedećim primjerima, pogledajte u dokumentaciju operativnog sustava ili programa koji ste izvodili kad se pojavila poruka. Alternativno možete vidjeti *Service Manual* (Servisni priručnik) na Dellovoj stranici za podršku na **support.dell.com** ili pogledati “Kontaktiranje Della” na stranici 49 radi pomoći.

Upozorenje! Prijašnji pokušaji pokretanja ovog sustava nisu uspjeli u kontrolnoj točki [nnnn]. Za pomoć u rješavanju ovog problema zapišite broj kontrolne točke i kontaktirajte Dell tehničku podršku – Računalo nije uspjelo završiti potprogram pokretanja sustava u više uzastopnih pokušaja s istom greškom pogledajte “Kontaktiranje Della” na stranici 49 radi pomoći.

CMOS greška kontrolnog zbroja – Mogući kvar matične ploče sustava ili je baterija sata stvarnog vremena prazna. Vratite bateriju. Pogledajte *Service Manual* (Servisni priručnik) na web stranici za podršku Dell na adresi **support.dell.com** ili pogledajte “Kontaktiranje Della” na stranici 49 radi pomoći.

CPU fan failure (Greška ventilatora procesora) – CPU ventilator ne radi. Zamijenite ventilator procesora. Pogledajte *Service Manual* (Servisni priručnik) na web stranici za podršku Dell na adresi **support.dell.com**.

Hard-disk drive failure (Kvar očitavanja tvrdog diska) – Mogući kvar tvrdog diska za vrijeme provjere HDD pri pokretanju (POST) (pogledajte “Kontaktiranje Della” na stranici 49 radi pomoći).

Hard-disk drive read failure (Kvar očitavanja tvrdog diska) – Mogući kvar tvrdog diska za vrijeme provjere pokretanja s tvrdog diska (HDD), pogledajte “Kontaktiranje Della” na stranici 49 radi pomoći.

Kvar tipkovnice – Tipkovnica je neispravna ili provjerite da priključak kabela nije olabavljen.

No boot device available (Nema ni jednog dostupnog uređaja za pokretanje sustava) – Nema particije tvrdog diska za pokretanje, kabel tvrdog diska je olabavljen ili ni jedan uređaj za pokretanje ne postoji.

- Ako je tvrdi disk uređaj s kojega se pokreće sustav, pobrinite se da njegovi kablovi budu dobro priključeni i da je pogon ispravno instaliran te da je pracioniran kao uređaj za pokretanje.
- Uđite u postavke sustava i pobrinite se da je sekvenca podizanja sustava ispravna ili potražite *Servisni priručnik* na Dell web stranici za podršku na **support.dell.com**.

No timer tick interrupt (Nema takta za programski prekid) – Moža čip na matičnoj ploči ne radi ispravno ili je došlo do kvara matične ploče. Pogledajte *Service Manual* (Servisni priručnik) na web stranici za podršku Dell na adresi **support.dell.com**.

USB over current error (Greška zbog previsoke struje na USB priključku) – Odvojite jedan USB uređaj. Vaš USB uređaj treba više električne energije za ispravan rad. Upotrijebite vanjski izvor električnog napajanja za priključivanje USB uređaja ili ako vaš uređaj ima dva USB kabela, priključite oba kabela.

OBAVIJEST - SUSTAV ZA SAMONADZOR tvrdog diska je prijavio parametar izvan normalnoga radnog opsega. Dell preporučuje da redovito izrađujete sigurnosne kopije vašeg sustava. Parametar izvan raspona može, ali i ne mora, ukazivati na mogući problem s tvrdim diskom – S.M.A.R.T (Self-Monitoring Analysis and Reporting Technology) greška, moguć kvar pogona tvrdog diska. Ova funkcija se može omogućiti ili onemogućiti u BIOS postavkama. Potražite “Kontaktiranje Della” na stranici 49 za pomoć.

Rješavanje problema s hardverom

Ako uređaj nije pronađen za vrijeme pripreme operativnog sustava ili je pronađen ali je pogrešno konfiguriran, možete koristiti **Rješavanje problema s hardverom** kako biste riješili nekompatibilnost.

Za pokretanje opcije za uklanjanje kvarova kod hardvera:

1. Kliknite **Start**  → **Help and Support** (Pomoć i podrška).
2. Upišite `hardware troubleshooter` (Rješavanje problema s hardverom) u polju za traženje i pritisnite <Enter> za pokretanje traženja dijagnoze.
3. U rezultatima pretraživanja odaberite opciju koja najbolje opisuje problem i slijedite preostale korake rješavanja problema.

Dell dijagnostika

Ako se u radu pojavi problem s hardverom, izvršite kontrolne provjere u “Zamrzavanje i problemi sa softverom” na stranici 31 i pokrenite Dell Diagnostics prije nego kontaktirate Dell radi tehničke pomoći.

Preporučuje se da ispišete ove postupke prije nego što započnete.

 **NAPOMENA:** Dell Diagnostics radi samo na Dellovim računalima.

Pokretanje Dellove dijagnostike (Dell Diagnostics)

Dell Dijagnostika je smještena na skrivenoj uslužnoj particiji za dijagnozu na vašem tvrdom disku.

1. Pazite na to da računalo bude uključeno u električnu mrežu koja ispravno radi.
2. Držite tipku <Fn> pritisnutom dok pritišćete tipku za uključivanje računala.
3. Slijedite upute na ekranu.

 **NAPOMENA:** Ako vaše računalo ne može prikazati sliku na ekranu, pokretanjem dijagnostike će se pokrenuti provjera zaslona. Dijagnostika će oglašavati zvučne signale za vrijeme provjere zaslona. Ako zaslon još uvijek ništa ne prikazuje, pokušajte s priključivanjem vanjskog monitora ili kontaktirajte Dell, pogledajte “kontaktiranje Della” na stranici 49.

Mogućnosti za obnavljanje sustava

Operativni sustav možete obnoviti na sljedeće načine:

- Obnova sustava vraća vaše računalo u ranije operativno stanje bez utjecaja na vaše datoteke s podacima. Koristite System Restore (Obnavljanje sustava) kao prvo rješenje za obnovu operativnog sustava i očuvanje datoteka.
- Dell obnova tvorničke slike vraća vaš tvrdi disk u operativno stanje u kojemu je bio kad ste kupili računalo. Obnavljanje tvorničkih postavki Della trajno briše sve podatke na tvrdom disku i uklanja sve programe instalirane nakon što se preuzeli svoje računalo. Mogućnost Dell Factory Image Restore (Obnavljanje tvorničkih postavki Della) koristite samo ako System Restore (Obnavljanje sustava) ne rješava problem vašeg operativnog sustava.
- Ako ste s računalom dobili disk Operating System (Operativni sustav), možete ga koristiti za obnavljanje sustava. Međutim korištenje diska operativnog sustava će također izbrisati sve podatke na tvrdom disku. Disk koristite samo ako System Restore (Obnavljanje sustava) ne riješi problem vašeg operativnog sustava.

System Restore (Obnavljanje sustava)

Operativni sustav Windows sadrži funkciju System Restore (Obnavljanje sustava) koja vam omogućuje da vratite računalo u prethodno operativno stanje (bez utjecaja na datoteke podataka) ako su promjene na hardveru, softveru ili drugim sustavima ostavile računalo u neželjenom operativnom stanju. Sve promjene koje opcija System Restore (Obnavljanje sustava) čini računalu mogu se vratiti na prethodno stanje

➡ **OBAVIJEST:** Radite redovne sigurnosne kopije podatkovnih datoteka. System Restore (Obnavljanje sustava) ne nadgleda vaše podatkovne datoteke i ne vraća ih u prvobitno stanje.

✍ **NAPOMENA:** Postupci u ovom dokumentu su napisani za zadani pregled Windows, tako da neće vrijediti ako svoje Dell™ računalo postavite u Windows Classic view (Klasični izgled indowsa).

Pokretanje obnavljanja sustava

1. Kliknite **Start** .
2. U okviru **Start Search** (Počni traženje), upišite `System Restore` i pritisnite <Enter>.
- ✍ **NAPOMENA:** Možda će se pojaviti prozor **Kontrola korisničkih računa**. Ako ste administrator računala, pritisnite **Continue** (Nastavi); u suprotnom se obratite svom administratoru za nastavak željene akcije.
3. Pritisnite **Next** (Dalje) i slijedite preostale upute na zaslonu.

Ako funkcija System Restore (Obnavljanje sustava) ne riješi problem, možete poništiti posljednju obnovu sustava.

Poništavanje posljednje obnove sustava

✍ **NAPOMENA:** Prije nego poništite posljednje vraćanje sustava u prijašnje stanje, spremite i zatvorite sve otvorene datoteke i zatvorite sve otvorene programe. Nemojte mijenjati, otvarati ili brisati bilo koju datoteku ili program dok se ne završi vraćanje sustava u prethodno stanje.

1. Kliknite **Start** .
2. U okviru **Start Search** (Počni traženje), upišite `System Restore` i pritisnite <Enter>.
3. Kliknite **Undo my last restoration** (Poništi posljednje obnavljanje) i kliknite **Next** (Dalje).

Dell obnova tvorničke slike

➔ **OBAVIJEST:** Korištenje Dell obnove tvorničke slike trajno briše sve podatke na tvrdom disku i uklanja sve programe ili upravljačke programe koje ste instalirali od kupovine računala. Ako je moguće napravite sigurnosnu kopiju sustava prije korištenja ovih mogućnosti. Mogućnost Dell Factory Image Restore (Obnavljanje tvorničkih postavki Della) koristite samo ako System Restore (Obnavljanje sustava) ne rješava problem vašeg operativnog sustava.

 **NAPOMENA:** Dell Factory Image Restore (Dell obnova tvorničke slike) možda nije dostupna u određenim državama ili na određenim računalima.

Dell Factory Image Restore (Dell obnova tvorničke slike) koristite kao zadnju metodu obnavljanja rada vašeg sustava. Ove mogućnosti obnavljaju vaš tvrdi disk na operativno stanje u kojemu je bio kad ste kupili računalo. Svi programi i datoteke koji su

dodani nakon kupovine računala – uključujući podatkovne datoteke – se trajno brišu iz tvrdog diska. Podatkovne datoteke uključuju dokumente, proračunske tablice, poruke e-pošte, digitalne fotografije, glazbene datoteke itd. Ako je moguće, napravite sigurnosnu kopiju podataka prije korištenja mogućnosti Dell Factory Image Restore (Dell obnova tvorničke slike).

Izvođenje Dell obnove tvorničke slike

1. Uključite računalo.
2. Kad se pojavi logotip Dell, pritisnite <F8> više puta kako biste pristupili na prozoru **Vista Advanced Boot Options** (Napredne mogućnosti pokretanja Viste).
3. Odaberite **Repair Your Computer** (Popravak računala). Pojavljuje se prozor **System recovery Options** (mogućnosti oporavka sustava).
4. Odaberite izgled tipkovnice i pritisnite **Next** (Dalje).

5. Za pristup mogućnostima oporavka pristupite kao lokalni korisnik. Za pristup naredbenom retku u polje **Korisničko** ime upišite `administrator`, zatim pritisnite **OK** (U redu).

6. Pritisnite **Dell Factory Image Restore** (Obnavljanje tvorničkih postavki Della). Pojavit će se pozdravni ekran **Dell Factory Image Restore** (Obnavljanje tvorničkih postavki Della).

 **NAPOMENA:** Ovisno o vašoj konfiguraciji, možda ćete morati odabrati **Dell tvornički alati** → **Dell Factory Image Restore** (Obnavljanje tvorničkih postavki Della).

7. Pritisnite **Next** (Dalje). Pojavljuje se ekran potvrde brisanja podataka.

 **NAPOMENA:** Ako ne želite provesti Dell Factory Image Restore (Obnavljanje tvorničkih postavki Della), pritisnite **Cancel** (Odustani).

8. Kliknite potvrdni okvir koji se pojavio radi potvrde da želite nastaviti s ponovnim formatiranjem tvrdog diska i obnavljanjem softvera sustava na tvorničke postavke, zatim kliknite **Next** (Dalje).

Postupak obnavljanja započinje i može potrajati pet ili više minuta do završetka. Kad se završi obnavljanje tvorničkih postavki sustava i tvornički instaliranih aplikacija, pojavit će se poruka.

9. Pritisnite **Finish** (Završši) za ponovno pokretanje računala.

Reinstalacija operativnog sustava

Prije početka

Ako planirate ponovno instalirati operativni sustav Windows kako biste opravili problem s novoinstaliranim upravljačkim programom, najprije pokušajte s mogućnošću Windows Device Driver Rollback. Ako mogućnost Device Driver Rollback ne riješi problem koristite System Restore za vraćanje operativnog sustava u operativno stanje u kojem je bio prije

Mogućnosti za obnavljanje sustava

nego ste instalirali novi upravljački program uređaja. Potražite “System Restore (Obnavljanje sustava)” na stranici 38.

➔ **OBAVIJEST:** Prije instalacije operativnog sustava, izradite sigurnosnu kopiju svih vaših podataka na vašem primarnom tvrdom disku. Za uobičajene konfiguracije tvrdog diska, primarni tvrdi disk je prvi pogon koji računalo detektira.

Za ponovnu instalaciju sustava Windows treba vam sljedeće

- Medij *Dell Operating System* (Operativni sustav tvrtke Dell)
- Medij *Dell Drivers and Utilities* (Dellovi upravljački i uslužni programi)

✎ **NAPOMENA:** Medij *Dell Drivers and Utilities* sadrži upravljačke programe instalirane tijekom sklapanja računala. Koristite Dell medij *Drivers and Utilities* (Upravljački i uslužni programi) za učitavanje svih potrebnih upravljačkih programa. U ovisnosti o regiji u kojoj ste naručili računalo ili u kojoj ste zatražili medij, Dellov medij *Drivers and Utilities* (Upravljački i uslužni programi) *Operating System* (Operativni sustav) možda neće biti isporučeni uz računalo.

Reinstaliranje Windows Vista®

Proces ponovne instalacije može potrajati jedan do dva sata. Nakon ponovne instalacije operativnog sustava morate ponovo instalirati i upravljačke programe uređaja, program za zaštitu od virusa i drugi softver.

1. Spremite i zatvorite sve otvorene datoteke i napustite sve otvorene programe.
2. Umetnite disk s *Operativnim sustavom*.
3. Pritisnite **Exit** (Izlaz) ako se pojavi poruka **Install Windows** (Instaliraj sustav Windows).

4. Ponovno pokrenite računalo.
5. Kad se pojavi logotip DELL, pritisnite <F12> odmah.

 **NAPOMENA:** Ako budete predugo čekali i pojavi se logotip sustava, pričekajte dok se ne pojavi radna površina operativnog sustava Microsoft® Windows®; zatim isključite računalo i pokušajte ponovo.

 **NAPOMENA:** Sljedeći koraci samo privremeno mijenjaju redoslijed pokretanja sustava. Prilikom sljedećeg pokretanja, računalo se podiže sustav sukladno uređajima navedenima u programu za postavljanje sustava.

6. Kad se pojavi popis uređaja za pokretanje, označite **CD/DVD/CD-RW pogon** i pritisnite <Enter>.
7. Pritisnite bilo koju tipku za **Boot from CD-ROM** (Pokretanje s CD-ROM-a). Pratite upute na zaslonu kako biste dovršili instalaciju.

Dobivanje pomoći (Help)

Ako budete imali problema s računalom, možete napraviti sljedeće korake za dijagnosticiranje i rješavanje problema:

1. Pogledajte “Rješavanje problema” na stranici 29 radi informacija o postupcima koji se odnose na probleme na koje nailazi vaše računalo.
2. Pogledajte “Dell dijagnostika” na stranici 36 radi postupaka o tome kako pokrenuti Dell Diagnostics.
3. Popunite “Diagnostic Checklist” (Kontrolni dijagnostički popis) na stranici 49.
4. Koristite Dellov prošireni skup online usluga koje su dostupne na Dell Support (**support.dell.com**) radi pomoći s instalacijom i rješavanjem problema. Pogledajte “Online usluge” na stranici 45 za detaljniji popis Dell online podrške.

5. Ako prethodni koraci nisu riješili problem, pogledajte “Kontaktiranje Della” na stranici 49.

 **NAPOMENA:** Pozovite Dellovu podršku s telefona u blizini računala kako bi vam Dellovo osoblje moglo pomoći u potrebnim postupcima.

 **NAPOMENA:** Dellov Express Service Code (kod za brzi popravak) možda neće biti dostupan u svih državama.

Kad Dellov automatski telefonski sustav od vas to zatraži, upišite svoj kod za brzi popravak kako biste poziv preusmjerili neposredno na prikladno osoblje za podršku. Ako nemate Express Service Code (kod za brzi popravak), otvorite mapu **Dell Accessories** (Dell pribor) dvaput kliknite ikonu **Express Service Code**, te slijedite upute.

 **NAPOMENA:** Neke od usluga neće uvijek biti dostupne na svim lokacijama izvan kontinentalnog dijela SAD. Potražite informacije o dostupnosti kod vašega lokalnog Dellovog zastupnika.

Tehnička podrška i pomoć za korisnike

Dellova servisna usluga za podršku je dostupna za odgovaranje na vaša pitanja o Dell hardveru. Naše osoblje za podršku koristi računalnu dijagnostiku kako bi vam pružilo brze, točne odgovore.

Za kontaktiranje Dellove podrške, pogledajte “Prije nego nazovete” na stranici 48 i zatim pogledajte kontaktne informacije za vašu regiju ili pođite na **support.dell.com**.

DellConnect™

DellConnect je jednostavni online alat koji omogućava predstavnicima Dell servisa da pristupe vašem računalu preko širokopojasne veze, da dijagnosticiraju problem i da ga otklone pod vašim nadzorom. Za sve pojedinosti posjetite **support.dell.com** i pritisnite **DellConnect**.

Online usluge

O Dell proizvodima i uslugama se možete informirati na sljedećim web stranicama:

- **www.dell.com**
- **www.dell.com/ap** (samo Azijke/Pacifičke zemlje)
- **www.dell.com/jp** (samo Japan)
- **www.euro.dell.com**(samo Europa)
- **www.dell.com/la** (Latinska Amerika i Karibi)
- **www.dell.ca** (samo Kanada)

Dobivanje pomoći (Help)

Dell podršci možete pristupiti putem sljedećih web stranica i adresa e-pošte:

Web-stranice Dell Podrške

- **support.dell.com**
- **support.jp.dell.com** (samo Japan)
- **support.euro.dell.com** (samo Europa)

Dell Support adrese e- pošte

- **mobile_support@us.dell.com**
- **support@us.dell.com**
- **la-techsupport@dell.com** (samo zemlje Latinske Amerike i karipske zemlje)
- **apsupport@dell.com** (samo azijske/ tihooceanske zemlje)

Adrese e-pošte Marketinga i prodaje tvrtke Dell

- **apmarketing@dell.com** (samo azijske/ tihooceanske zemlje)
- **sales_canada@dell.com** (samo Kanada)

Anonimni protokol za prijenos datoteka (FTP)

- **ftp.dell.com**

Prijavite se kako korisnik: `anonymous` i koristite vašu adresu e-pošte kao lozinku.

AutoTech usluga

Dellova automatizirana usluga za podršku– AutoTech pruža zabilježene odgovore na često postavljana pitanja Dellovih korisnika o njihovim prijenosnim i stolnim računalima.

Kad nazovete AutoTech, pomoću vašeg tonskog telefona birajte teme koje odgovaraju vašim pitanjima. Upute o pristupu telefonskom broju za poziv u vašoj regiji, potražite “Kontaktiranje Della” na stranici 49.

Automatska usluga o stanju narudžbe

Stanje vaše narudžbe bilo kojeg Dell proizvoda možete provjeriti na web stranici **support.dell.com**, ili nazovite automatiziranu uslugu za stanje narudžbe. Snimka vas pita za podatke potrebne za lociranje i izvještaj o vašoj

narudžbi. Za broj telefona koji možete nazvati u vašoj regiji vezano uz problem s vašom narudžbom, potražite “Kontaktiranje Della” na stranici 49.

Ako imate problema sa svojom narudžbom, poput dijelova koji nedostaju, pogrešnih dijelova ili neispravnog računa, obratite se tvrtki Dell radi pružanja pomoći. Neka vam račun ili otpremnica budu pri ruci kad nazovete. Telefonske brojeve za poziv u vašoj regiji, potražite u “Kontaktiranje Della” na stranici 49.

Podaci o proizvodu

Ako trebate informacija o dodatnih proizvodima dostupnim kod Della, ili ako biste željeli izvršiti narudžbu, posjetite Dell web stranicu na **www.dell.com**. Telefonski broj za poziv u vašoj regiji ili za razgovor s prodajnim specijalistom potražite na “Kontaktiranje Della” na stranici 49.

Vraćanje predmeta na popravak u okviru jamstva ili uz naplatu

Pripremite sve stavke za vraćanje, bilo da je riječ o popravku ili kreditu, na sljedeći način:

1. Nazovite Dell da biste dobili autorizacijski broj za povratni materijala, i zapišite ga jasno i uočljivo na vanjskoj strani kutije.
2. Telefonske brojeve za poziv u vašoj regiji, potražite u “Kontaktiranje Della” na stranici 49.
3. Priložite i kopiju računa i pismo s opisom razloga vraćanja.
4. Priložite kopiju dijagnostičkog kontrolnog popisa provjere (pogledajte “Dijagnostički kontrolni popis” na stranici 49) i označite provjere koje ste pokrenuli i sve poruke s greškama koje su se pojavile u Dell Diagnostics (pogledajte “Dellova dijagnostika” na stranici 36).

Dobivanje pomoći (Help)

5. Uključite i sav pribor koji pripada stavci (stavkama) koju vraćate (kablovi napajanja, softver, upute, itd) ako je povrat radi kredita.
6. Opremu koju vraćate zapakirajte u originalnu (ili sličnu) ambalažu.
7. Troškove slanja plaćate sami. Odgovorni ste i za osiguravanje vraćenog proizvoda, a preuzimate i rizik gubitka tijekom otpreme tvrtki Dell. Pošiljke s pouzecom se ne prihvaćaju.
8. Povrati kojima nedostaje bilo koji od prethodnih zahtjeva bit će vam vraćeni.

Prije nego nazovete

 **NAPOMENA:** Da li ste pripremili vaš kod za brzi servis prije nego. Kod pomaže Dell automatskom telefonskom sustavu za podršku pri efikasnijem usmjeravanju. Od vas će se vjerojatno zatražiti vaša servisna oznaka (Servisna oznaka i kod za brzi servis prikazani su na pozdravnoj stranici Dellovog središta za podršku).

Zapamtite da popunite Dijagnostički kontrolni popis. Ako je moguće, uključite svoje računalo prije nego nazovete tvrtku Dell radi pomoći i zovite s telefona na ili blizu računala. Od vas se može zatražiti da upišete neke naredbe na tipkovnici, da prenesete detaljne podatke za vrijeme nekih operacija ili da iskušate druge korake za rješavanje problema koji su mogući samo na samom računalu. Pobrinite se da je dostupna dokumentacija računala.

Diagnostički kontrolni popis

- Ime:
- Datum:
- Adresa:
- Telefonski broj:
- Servisna oznaka (crtični kod na stražnjoj ili donjoj strani računala):
- Express Service Code (kod brzi popravak):
- Autorizacijski broj za povrat materijala (ako ste ga dobili od tehničara Dell podrške):
- Operativni sustav i verzija:
- Uređaji:
- Kartice proširenja:
- Jeste li spojeni na mrežu? Da/Ne
- Mreža, verzija i mrežni adapter:
- Programi i verzije:

Pogledajte u dokumentaciju vašega operativnog sustava kako biste odredili sadržaj datoteka za pokretanje. Ako je računalo spojeno na pisač, ispišite svaku datoteku. Inače, snimite sadržaj svake datoteke prije pozivanja Della.

- Poruka greške, kod pištanja ili dijagnostički kod:
- Opis problema i postupci za otklanjanje problema koje ste izvršili:

Kontaktiranje Della

Korisnici iz Sjedinjenih Država zovite 800-WWW-DELL (800-999-3355).



NAPOMENA: Ako nemate aktivnu internet vez, kontakt podatke možete pronaći na vašem računu, ambalaži ili Dell katalogu proizvoda.

Dell raspolaže s nekoliko internetskih i telefonskih službi i servisnih centara. Dostupnost ovisi o državi i proizvodu i neke usluge mogu biti nedostupne u vašem području.

Dobivanje pomoći (Help)

Za kontaktiranje Della radi prodaje, tehničke podrške ili pitanja za korisničku službu:

1. Posjetite **support.dell.com**.
2. Potvrdite vašu državu ili regiju u padajućem izborniku **Choose A Country/Region** na dnu stranice.
3. Pritisnite **Contact Us** na lijevoj strani stranice.
4. Odaberite odgovarajuću uslugu ili poveznicu podrške koja se zasniva na vašim potrebama.
5. Odaberite metodu kontaktiranja Della koja odgovara vama.

Saznajte više o podacima i resursima

Ako trebate:

Reinstalirati svoj operativni sustav.

Pokrenuti dijagnostički program za vaše računalo, reinstalirati softver sustava prijenosnog računala ili ažurirati upravljačke programe za vaše računalo i pročitati readme datoteke.

Saznati više o vašem operativnom sustavu, održavanju perifernih uređaja, RAID, Internet, Bluetooth®, umrežavanje i e-pošti.

Pogledajte:

Disk *operativnog sustava*.

Disk s *Drivers and Utilities* (Upravljački i uslužni programi).



NAPOMENA: Ažuriranja upravljačkih programa i dokumentacije mogu se pronaći na web stranici za podršku Dell™ Support na **support.dell.com**.

Dell Technology Guide (Dellov tehnološki vodič) instaliran na vašem tvrdom disku.

Ako trebate:

Ažurirati svoje računalo novom ili dodatnom memorijom ili novim tvrdim diskom.

Reinstalirati ili zamijeniti istrošene ili oštećene dijelove.

Pronaći svoju servisnu oznaku/Kod za brzi servis—Vašu servisnu oznaku morate koristiti za identifikaciju vašeg računala na **support.dell.com** ili za kontaktiranje tehničke podrške.

Pogledajte:

Service Manual (Servisni priručnik) na web stranici Dell na **support.dell.com**.



NAPOMENA: U nekim zemljama otvaranje i zamjena dijelova u vašem računalu može učiniti vaše jamstvo nevažećim. Provjerite svoje jamstvo i politiku povrata prije ikakvih radova unutar vašeg računala.

stražnjom ili donjoj strani vašeg računala ili na stranici dobrodošlice Dell centra za podršku

Ako trebate:

Pronaći upravljačke programe i preuzimanja.

Pristupiti tehničkoj podršci i pomoći.

Provjeriti status vaše narudžbe pri novim kupnjama.

Pronaći rješenja i odgovore za uobičajena pitanja.

Pronaći podatke o najnovijim ažuriranjima o tehničkim izmjenama na vašem računalu ili materijalu za naprednu tehničku podršku za tehničare ili iskusne korisnike.

Pogledajte:



Dell Web stranica za podršku na **support.dell.com**.

Osnovni podaci

Model sustava

Studio XPS 1340

U ovom odjeljku se nalaze osnovni podaci koje vam mogu biti potrebni pri podešavanju, ažuriranju upravljačkih programa i nadogradnji vašeg računala. Detaljnije podatke potražite u *Service Manual* (Servisni priručnik) na Dellovoj stranici za podršku na support.dell.com.

 **NAPOMENA:** Ponude se mogu razlikovati po regijama. Radi pregleda pojedinosti o konfiguraciji vašeg računala, kliknite **Start**  → **Help and Support** (Pomoć i podrška) i izaberite mogućnost pregleda podataka o vašem računalu.

Procesor

Vrsta	L2 privremena memorija
Intel® Core™ 2 Duo	3 MB/6 MB
Frekvencija vanjske sabirnice	1066 MHz

ExpressCard

ExpressCard kontroler	GeForce 9400M G
ExpressCard priključak	jedan ExpressCard utor (54 mm)
Podržane kartice	ExpressCard/34 (34 mm) ExpressCard/54 (54 mm) 1,5 V i 3,3 V

ExpressCard

Veličina ExpressCard 26-polni
priključka

Memorija

Priključci dvije utičnice s
internim pristupom za
SO-DIMM

Kapaciteti 512 MB, 1 GB i 2 GB

Vrsta memorije 1066 MHz DDR3
SO-DIMM

Moguće konfiguracije
memorije 1 GB, 1,5 GB, 2 GB,
3 GB i 4 GB



NAPOMENA: Upute o ugradnji vaše memorije potražite u *Service Manual* (Servisni priručnik) na web stranici podrške Dell na adresi **support.dell.com**.

Podaci o računalu

Matična ploča sustava GeForce 9400M G

Širina podatkovne sabirnice 64 bita

Širina DRAM sabirnice dvokanal na (2)
64-bitne sabirnice

Širina procesorske sabirnice 32 bita

Flash EPROM 16 Mbit

Grafička sabirnica PCI-E X16

PCI sabirnica 32 bita

Osnovni podaci

Sabirnica za proširenje

Vrsta modema	Vanjski modem V.92 56 K USB modem
Modemski kontroler	Hardverski modem
Modemsko sučelje	Univerzalna serijska sabirnica (Universal Serial Bus - USB)
Mrežni adapter	10/100/1000 Ethernet LAN na matičnoj ploči

Sabirnica za proširenje

Bežično	interna WLAN (Mini-Card pola veličine), WWAN, Mini-Card s Bluetooth® bežičnom tehnologijom, UWB Mini kartice WWAN ExpressCard Bluetooth® bežična tehnologija
---------	---

Video*Odvojeni*

Vrsta videa	integriran na matičnu ploču
Video kontroler	GeForce 9500M (GeForce 9400M G + GeForce 9200M GS)
Video memorija	256 MB namjenska memorija

UMA

Vrsta videa	integriran na matičnu ploču
Video kontroler	GeForce 9400M G
Video memorija	na temelju memorije sustava
LCD sučelje	LVDS
Podrška prikaza	VGA, HDMI i DisplayPort

Audio

Vrsta audio kontrolera	5.1-kanalni audio visoke rezolucije
Audio kontroler	IDT 92HD73C HDA Codec
Stereo pretvorba	24-bitna (analogno-u-digitalno i digitalno-u-analogno)
Interno sučelje	Audio visoke razlučivosti
Vanjsku sučelje	ulazni priključak za mikروفon s dvije funkcije, dva priključka za stereo slušalice/zvučnike
Zvučnik	dva zvučnika 4 ohma
Interno pojačalo zvučnika	2 wata po kanalu
Regulatori glasnoće	izbornici programa, gumbi za upravljanje medijima

Osnovni podaci

Ulazi u priključci

IEEE 1394a	4-polni serijski priključak
Mini-kartica	dva utora za mini karticu dva Type IIIA, jedna utor za mini karticu polovične veličine
Mrežni adapter	RJ-45 utičnica 10/100/1000
USB	jedna 4-polna utičnica za USB 2.0 sukladne uređaje
eSATA	jedan 4-polni eSATA/USB kombinirani priključak
Video	konektor s 15 rupa
HDMI	19-polni priključak
DisplayPort	20-polni priključak

Zaslon

Tip	13,3-inčni WXGA WLED
(AntiGlare)	13,3-inčni WXGA CCFL
<i>Dimenzije:</i>	
Visina	286,08 mm (11,26 in)
Širina	178,8 mm (7,03 in)
Dijagonala	337,8 mm (13,29 inča)
Maksimalna razlučivost	1280 x 800
Brzina osvježavanja	60 Hz
Radni kut	0° (zatvoreno) do 140°
Osvjetljenost	225 minimalno 270 uobičajeno cd/m ² (LED 5 prosječno) 180 min. 198 typ. cd/m ² (CCFL 5 prosječno)

Zaslon*Vidni kutovi:*

Vodoravno $\pm 40^\circ$ (CCFL) minimalno
 $\pm 50^\circ$ (LED) min.

Vertikalno $+15^\circ/-30^\circ$ (CCFL) min.
 $+40^\circ/-50^\circ$ (LED) min.

Veličina
 piksela 0,2235 mm

Kontrole jačina osvjetljenja se može
 podešavati pomoću kratice
 tipkovnice (pogledajte *Dell*
tehnološki vodič za više
 informacija)

Tipkovnica (pozadinsko svjetlo)

Broj tipki 86/103 (SAD i Kanda); 87/104
 (Europa); 90/107 (Japan)

Izgled QWERTY/AZERTY/Kanji

Kamera

Piksel 1,3/2,0 megapiksela

Video razlučivost 320x240 ~1600x1200
 (640x480 pri 30 sl/s)

Dijagonalni vidni kut 66°

Touch Pad

Razlučivost X/Y
 (grafika) 240 cpi

Veličina:

Širina 61,9 mm (2,43 in)
 aktivno senzorsko
 područje

Visina 39,04 mm (1,53 in)
 pravokutno

Osnovni podaci

baterija

Vrsta	6-ćelijska/9-ćelijska "smart" litij-ionska
Dubina	50,39 mm (1,98 inča) (6/9 ćelija)
Visina	26,3 mm (0,8 in) (6 ćelija) 41,9 mm (1,6 in) (9 ćelija)
Širina	204,9 mm (8,03 in) (6 ćelija) 259,3 mm (10,2 in) (9 ćelija)
Težina	0,33 kg (0,7 lb) (6 ćelija) 0,48 kg (1,06 lb) (9 ćelija)
Napon	11,1 VDC
Vrijeme punjenja kada je računalo isključeno (približno)	4 sata

baterija

Vrijeme rada	vrijeme rada baterije varirao ovisno o radnim uvjetima i može se značajno skratiti pod određenim uvjetima intenzivne potrošnje energije (pogledajte <i>Dell tehnološki vodič</i> za više informacija)
Životni vijek (približno)	300 ciklusa punjenja/pražnjenja
<i>Temperaturni raspon:</i>	
U radu	0° do 35°C (32° do 95°F)
Čuvanje	-40° do 65°C (-40° do 149°F)
baterija veličine novčića	CR-2032

AC adapter

Ulazni napon	100–240 VAC
Ulazna struja (maksimalna)	1,5 A
Ulazna frekvencija	50–60 Hz
Izlazna snaga	65 W ili 90 W
Izlazna struja (90 W)	5,62 A (vršna vrijednost u trajanju od 4 sekunde) 4,62 A (trajno)
Izlazna struja (65 W)	4,34 A (vršna vrijednost u trajanju od 4 sekunde) 3,34 A (trajno)
Nominalni izlazni napon	19,5 V istosmjernje struje

AC adapter

<i>Dimenzije:</i>	
<i>65 W (E-serija)</i>	
Visina	16 mm (0,62 in)
Širina	64 mm (2,51 in)
Dubina	127,0 mm (5,0 in)
Težina (bez kabela)	0,29 kg (0,64 lb)
<i>90 W (E-serija)</i>	
Visina	16 mm (0,62 in)
Širina	70 mm (2,75 in)
Dubina	147 mm (5,7 in)
Težina (bez kabela)	0,345 kg (0,76 lb)

Osnovni podaci

AC adapter

Opsezi temperature:

U radu	0° do 35°C (32° do 95°F)
Čuvanje	-40° do 65°C (-40° do 149°F)

Fizička

Visina	22,5 mm to 37,2 mm (0,88 in to 1,46 in)
Širina	319,3 mm (12,57 in)
Dubina	236,15 mm (9,29 in)
Težina (s baterijom od 6 ćelija): Moguća konfiguracija za manje od	2,2 kg (4,9 lb)

Okolina računala

Temperaturni raspon:

U radu	0° do 35°C (32° do 95°F)
Čuvanje	-40° do 65°C (-40° do 149°F)

Relativna vlažnost (najviša):

U radu	10% do 90% (bez kondenzacije)
Čuvanje	5% do 95% (bez kondenzacije)

Maksimalne vibracije (nasumični spektar vibracija koji simulira korisničkookruženje):

U radu	0,66 GRMS
Čuvanje	1,3 GRMS

Okolina računala

Maksimalni udarac (mjereno s tvrdim diskom postavljeno u položaj i 2-ms half-sine taktom):

U radu 110 G

Čuvanje 163 G

*Nadmorska visina
(najveća):*

U radu -15,2 do 3048 m
(-50 do 10.000 stopa)

Čuvanje -15,2 do 10.668 m
(-50 do 35.000 stopa)

Razina onečišćenja u zraku G2 ili niže prema definiciji iz ISA-S71.04-1985

Kazalo

- A**
- adapter za napajanje
veličina i težina **61**
 - adrese e-pošte
za tehničku podršku **46**
 - adrese e-pošte za podršku **46**
 - AutoTech **46**
- B**
- bežična veza **29**
- C**
- CD diskovi, reprodukcija i stvaranje **27**
- D**
- DellConnect **45**
 - Dell dijagnostika **36**
 - Dellovo središte za podršku **33**
 - Dell Technology Guide (Dellov tehnološki vodič)
radi više pojedinosti **51**
 - Dell web stranica za podršku **53**
 - Diagnostički kontrolni popis **49**
 - diskovi
 - izbacivanje **19**
 - korištenje **19**
 - dostavni proizvodi
za povratak ili popravak **47**
- F**
- FTP prijava anonimna **46**
- H**
- horizontalnoga ili vertikalnog stalka **5**
- I**
- internet veza **10**
 - ISP
 - Davatelj internet usluga **10**

Davatelj internet usluge **10**
izrada i reprodukcija DVD diskova **27**

K

komunikacije **56**
Kontaktiranje Della online **49**
kreditno jamstvo **47**

M

matična ploča **55**
mogućnosti računala **27**
mogućnosti upostavljanja **5**

N

nazovete Dell **48**

O

Obnavljanje sustava **38**
obnavljanje tvorničke slike sustava **40**
obnavljanje tvorničkih postavki Della **38**

očuvanje
energije **28**
odredišta za podršku
svjetska **45**
oštećenje, izbjegavanje **5**

P

podaci **54**
podrška za korisnike **45**
podrška za memoriju **54**
podržana memorija **55**
pogon diska
podržane veličine diskova **19**
Poruke sustava **34**
postavke podataka, sigurnosnih kopija **28**
povezivanje
na Internet **10**
prilagođivati
vašu radnu površinu **27**
pripreme, prije nego počne **5**

Kazalo

- problema s hardverom **36**
- problemi s napajanjem, rješavanje **30**
- procesor **54**
- proizvodi
 - informiranje i kupnja **47**
- R**
- računalo, s pripremom **5**
- razvodnici za napajanje, upotreba **6**
- reinstaliranje Windowsa **38**
- Rješavanja problema s hardverom **36**
- S**
- softverske funkcije **26**
- stalak za računalo **5**
- stanje narudžbe **46**
- Statusne lampice uređaja **14**
- strujanje zraka, omogućavanje **5**
- stvaranjem
 - sigurnosnih **28**

- T**
- tehnička podrška **45**
- Traženje dodatnih podataka **51**

- U**
- upravljačkim programima i preuzimanjima **53**

- V**
- ventilacija, osiguravanje **5**
- veza s mrežom
 - sređivanje **29**

- W**
- Windows, reinstaliranje **38**
- Windows Vista® **10**
 - priprema **10**
 - reinstaliranje **42**

- Ž**
- žična mreža
 - mrežni kabel, priključivanje **8**

Tiskano u Irskoj.

www.dell.com | support.dell.com



OR244HA02